

VOLVO KOMPAKT GRAVEMASKINE

EC20B XT, XTV



- **Brutto effekt:**
14 kW / 19 hk
- **Netto effekt:**
ISO 9249: 11,3 kW / 15,5 hk
- **Vægt driftsklar:**
EC20B XT: 1685 - 1865 kg
EC20B XTV: 1777 - 1957 kg
- **Skovkapacitet:**
30 - 115 l.
- **Maksimum gravedybde:**
2570 - 2810 mm
- **Lastafhængigt hydrauliksystem** for meget præcis kontrol og brændstoffbesparelse.
- **Hydraulisk justerebar undervogn** for bedre stabilitet og fremkommelighed på snævre pladser, eller 1200 mm bred fast undervogn.
- **Flere gravebevægelser og højhastighedsoperationer** muligt, for hurtigere arbejdsacyclus og øget produktivitet.
- **ROPS, TOPS og FOPS** førerhus og væltebøjle-version for bedre førersikkerhed.
- **Kompakte dimensioner.** Kontravægte rundt om bagparti, der beskytter mod stød.
- **To kørehastigheder** for større mobilitet på arbejdspladsen.
- **Stor servicevenlighed** takket være let adgang til motor og hydraulikanlæg.

MORE CARE. BUILT IN.



SPECIFIKATIONER

Motor

Vandkølet lav-emissions Tier 4 Volvo D1D dieselmotor.

Slagvolumen, total	952 cc
Bruttoeffekt	12 kW (16,1 hk) ved 2200 omdr/min
Effekt, installeret (ISO 9249)	11,7 kW (15,7 hp) ved 2200 omdr/min
Maks. drejningsmoment (ISO 9249)	53 Nm ved 1800 omdr/min
Boring slaglængde	76 mm x 70 mm
Udstødnings emission	PM: 0.4 g/kwh NOx + HC : 7.5 g/kwh CO: 6.6 g/kwh

Elektrisk system

Spænding	12 V
Batterikapacitet	12 V - 45 Ah
Generatoreffekt	12 V - 40 A
Startmotoreffekt	12 V - 1,6 kW

Hydrauliksystem

Lukket lastafhængigt hydrauliksystem der giver total uafhængighed af hver bevægelse.

Kontrol	servo-assisteret hydraulikkontrol
----------------	-----------------------------------

Variabel hydraulikpumpe til alle redskabs-, kørsels- og servo-assisterede kredsløb:

Maks. volumen	44 liter /min.
Maks. arbejdsdruk	21 MPa (210 bar)

Dobbeltvirkende hydraulikkreds for tilbehør:

Maks. volumen	40 liter /min.
Maks. arbejdsdruk	21 MPa (210 bar)

Cylinderdæmpning:

På bom løftfunktion	ved stempelstangens ende
----------------------------	--------------------------

Skovlydelse

Brydekraft	1850 daN
Rivekraft	1250 daN

Krøjesystem

Krøjning sker med en Ortitrol hydraulikmotor der driver direkte (uden reduktionsgear) på drejekransen der har indvendig fortanding og centralsmurt kugleleje.

Svingningshastighed	9 omdr/min
----------------------------	------------

Undervogn

EC20B XT	
Båndbredde	250 mm
Båndstramning	med fedtstempel
Dozerbladhøjde	240 mm
Dozerbladbredde	1200 mm

Undervogn

EC20B XTV	
Båndbredde	250 mm
Båndstramning	med fedtstempel
Dozerbladhøjde	240 mm
Dozerbladbredde	980 mm og 1350 mm

Drivlinje

Hvert bånd drives af en aksialstempel hydraulikmotor med to hastigheder og et reduktionsgear.

Maks. hastighed (lav/høj)	2,7 - 4,7 km/h
Maks. trækraft	1770 daN

Service volumen

Brændstoftank	21 l
Hydrauliksystem, total	33 l
Motorolie	3,6 l
Kølesystem	4,5 l

Vægt

EC20B XT		
Jordtryk	Larvebånd af gummi	Stållarvebånd
Førerhus-version	0,29 kg/cm ²	0,30 kg/cm ²
Styrbøjle-version	0,27 kg/cm ²	0,28 kg/cm ²

Driftsmasse	Larvebånd af gummi	Stållarvebånd
Førerhus-version	1809 kg	1865 kg
Styrbøjle-version	1685 kg	1741 kg

Transportmasse	Larvebånd af gummi	Stållarvebånd
Førerhus-version	1666 kg	1722 kg
Styrbøjle-version	1542 kg	1598 kg

EC20B XTV		
Jordtryk	Larvebånd af gummi	Stållarvebånd
Førerhus-version	0,30 kg/cm ²	0,31 kg/cm ²
Styrbøjle-version	0,28 kg/cm ²	0,29 kg/cm ²



Driftsmasse	Larvebånd af gummi	Stållarvebånd
Førerhus-version	1901 kg	1957 kg
Styrbøjle-version	1777 kg	1833 kg

Transportmasse	Larvebånd af gummi	Stållarvebånd
Førerhus-version	1758 kg	1814 kg
Styrbøjle-version	1634 kg	1690 kg

Støjniveauer

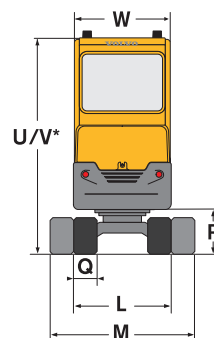
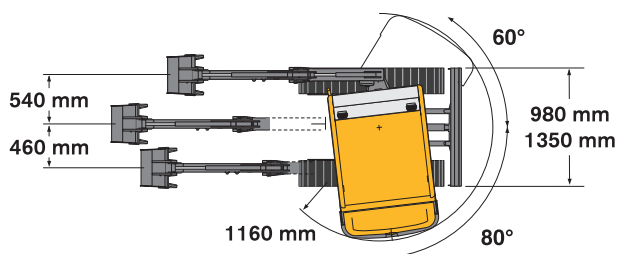
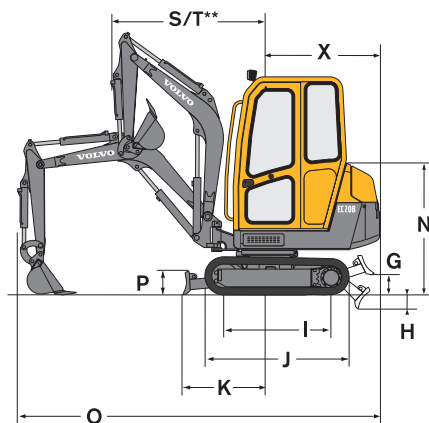
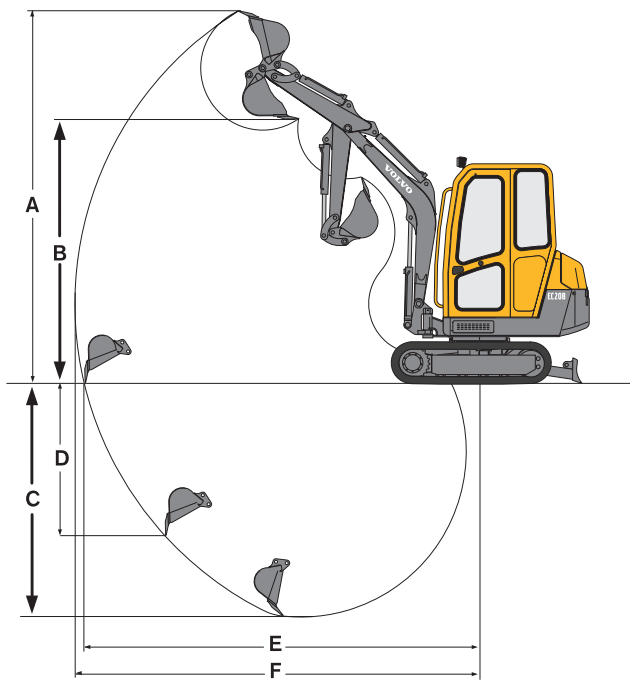
EC20B imødekommer støjdirektivet; 2006 European Machine Directive Noise Level (2000/14/CE) på 93 dB(A) for denne maskinklasse.



Skovle EC20B XT/XTV			
	Bredde	Vægt	Kapacitet
Dybdeske	250 mm	33 kg	30 l
	300 mm	36 kg	32 l
	400 mm	42 kg	47 l
	450 mm	46 kg	55 l
	500 mm	50 kg	62 l
600 mm	55 kg	77 l	
Grøfteskovi	1000 mm	102 kg	115 l

Skovlarm	A	B	C*	C	D	E	F
1050 mm	3750	2670	2570	2350	2350	4010	4100
1300 mm	3900	2820	2810	2600	2600	4250	4250

* Gravedybde med sænket blad.

mm

	G	H	I	J	K	L	M	N	O
EC20B XT	250	275	1240	1630	1075	1200	-	1360	3780
EC20B XTV	240	230	1240	1630	975	1000	1350	1360	3780

mm

	P	Q	R	S	T	U	V	W	X
EC20B XT	260	250	470	1620	1310	-	2210	980	1120
EC20B XTV	260	250	470	1620	1310	-	2210	980	1120

mm

STANDARDUDSTYR

Motor

Tørt papirluftfilterelement.
Elektrisk forvarmning.
Gennemsigtigt brændstofforfilter med vandudskiller.
Stålpladebeskyttet bundkar.
Håndgaskontrol.

Elektrisk system

12 V - 45 Ah vedligeholdelsesfrit batteri.
Horn.
12 V strømstik til arbejdslampe.

Undervogn

250 mm brede gummlarvebånd.
Fast eller variabel bredde på undervogn.
Dozer blade.
Dozerbladforlængere (variabel bredde på undervogn).
Træk- og forankringspunkter.
Centralsmøring af krøjekrans.

Hydraulisk system

X1 - dobbelt-/enkeltvirkende hammerhydraulik, med en kontrolpedal der kan fældes til side og en kreds for direkte retur af olie til hydrauliktanken.
Servo-assisteret kontrol af den hydrauliske bomforskydning med venstre kontrolhåndtag.
Kontrol af fremadgående bevægelse med to pedaler og håndtag.
Hydraulikoliekøler.

Førerhus

Niveau 1 FOPS (Falling Objects Protective Structure).
TOPS (Tip-Over Protective Structure).
ROPS (Roll-Over Protective Structure).

Vinylbetrukket affjedret førersæde med multi-justering.
Skridsikket gulv og indstigningshåndtag på førerhuset.
Sikkerhedssele.
Førerhus monteret på gummiophæng.
To arbejdslamper.
Varme- og ventilationsmotor med to hastigheder.
Justerbar førerhusvarme.
Forrude med åbningssystem assisteret af to gascylindre.
Skyderude (højre).
Dørstop/lås i åben position.
Forberedt til radio (plads til en radio og to højttalere, antenne og ledninger er trukket).
Kabinebelysning.
Anti-korrosionsbeskyttelse af førerhus.
Forrudevasker og -vasker.
Nødudgang gennem bagruden.

Førerplads med væltebøjle

Niveau 1 FOPS (Falling Objects Protective Structure).
TOPS (Tip-Over Protective Structure).
ROPS (Roll-Over Protective Structure).
Vinylbetrukket "all weather" affjedret sæde med multi-justering.
Skridsikket gulv og indstigningshåndtag.
Sikkerhedssele.
Arbejdslampe på væltebøjlen.

Instrumentering og overvågning

Overvågning og advarselslys for forvarmning, motorolietryk, vandtemperatur, batteriladning og tilstopning af luftfilter.
Brændstofmåler.
Timetæller.
Automatisk stop af motor i tilfælde af overophedning, eller fald i olietryk.

Arbejdsudrustning

1900 mm lang monoblok-bom.
1050 mm gravearm.
140° hydraulisk bomforskydning.
Cylinderdæmpning af bom løftefunktion.
Løfteanordning for last op til 1000 kg (løftekrog på skovl med belastningsanvisning i førerhuset).
Centralsmøring af det inderste smørepunkt på sideforskydningscylinder.

Sikkerhed

Sikret mod motorstart: Den venstre konsol skal løftes, for at startmotoren kan fungere.
Nitrogen-akkumulator på den servo-assisterede kreds, for at kunne sænke redskaber til jorden, selv om motoren er stoppet.
Rudeknuserhammer (førerhus).
Aflåselig værktøjskasse.

Officielle godkendelser

Maskinen imødekommer direktiv nr. 98/37 EEC med tillæg.
Emissionsudslip til miljøet imødekommer direktiv 2000/14/CE.
Løfteanordning imødekommer EN standard 474-5.
FOPS 1 svarer til ISO standard 3449.
TOPS svarer til ISO standard 12117.
Elektromagnetisk kompatibilitet (EMC) imødekommer direktiv nr. 89/336 EEC med tillæg.

EKSTRA UDRUSTNING

Arbejdsudrustning

Lang gravearm (1150 mm).
Mekanisk kontrolleret redskabsfæste.

Hydraulikkreds for redskaber

X1 hydraulikkreds for enkelt- eller dobbeltvirkende redskaber (Hammer, jordbor etc.).
X3 hydraulikkreds til betjening af grab (åbning/lukning og rotation af grab).
Tryk-træk forbindelser til redskabsledning.

Undervogn

Stållarvebånd (230 mm brede).

Belysning

Ekstra arbejdslys på bommen.
Ekstra arbejdslys bag.
Roterende advarselsblink.

Miljøbeskyttelse

Bio-nedbrydelig hydraulikolie.
Udstødningskatalysator.

Komfort og sikkerhed

Radio (førerhus).
Tyverisikringssystem (2 programmerbare koder).

Vindafviser bag på væltebøjle.
Batteri hovedafbryder.
Stofbetrukket sæde (førerhus).
Fodhvilere.
Tilbagestrækssikkerhedssele.
Slangebrudsventil på bom og gravearm.
To-trins luftfilter.
Kørealarm ved kørsel af larvebånd.
Dokumentopbevaringsrum.

Diverse

Værktøjsæt.
Kundetilpasset lakering (RAL specifikationer).



Entreprenørmateriel fra Volvo er anderledes. Dets konstruktion og fremstilling er anderledes, takket være vores uovertrufne, 170 års tekniske erfaring. Denne baggrund gør at vi først og fremmest har brugerne af vore maskiner i tankerne - vi tænker over hvordan vi kan hjælpe dem med at arbejde sikrere, mere komfortabelt og mere produktivt. Vi tænker også over det miljø, som vi alle skal leve i. Resultatet heraf er et stadigt voksende sortiment af maskiner og et globalt støttet med det ene formål at hjælpe dig med at arbejde bedre. Folk verden over er stolte af at bruge Volvo-udstyr. Og vi er stolte af det der gør Volvo anderledes - **More care. Built in.**



Ikke alle vore produkter kan fås i alle lande. I overensstemmelse med vor politik om kontinuerlige forbedringer forbeholder vi os ret til at foretage specifikations- og konstruktionsændringer uden varsel. Illustrationerne heri viser ikke nødvendigvis maskinens standardversion.

VOLVO

Construction Equipment

www.volvoce.com

Ref. No. 14 3 432 1163
Printed in PDF
Volvo, Belley

Danish
2008.03
CEX