

VOLVO KOMPAKT GRAVEMASKINE

EC55B PRO



MORE CARE. BUILT IN.



DEN MEST KOMFORTABLE MÅDE AT ANGRIBE ENHVER OPGAVE PÅ.

Sæt dig ved betjeningsorganerne i en Volvo EC55B Pro Kompakt Gravemaskine og du vil opdage, at det er en utrolig komfortabel måde at arbejde på. Det rummelige førerhus og den ergonomiske udformning byder på al den plads man har brug for, ligesom airkonditioneringen og det lave støjniveau gør selv den længste arbejdsdag udholdelig.

Vi står til rådighed for dig

Volvo kan tilbyde et stort udvalg af kompakte gravemaskiner. Fra de velkendte konventionelle kompakte konstruktioner til konstruktioner med kort svingradius. Volvo har den rette maskine til dit arbejde.

Plads til at bevæge sig

Model EC55B Pro har et stort rummeligt førerhus, således at man straks føler sig hjemme, uanset hvor høj man er. Det flade gulv er bredt, uden forhindringer og med masser af plads til fødderne. Førersædet kan indstilles fuldstændigt efter ens eget behov, for at give den bedst mulige kørestilling.

Betjeningsgreb lige ved fingerspidserne

Joystick-grebene befinder sig bekvemt lige ved armlænene.

Disse betjeningshåndtag er servoassisterede hvilket betyder, at gravearbejdet foregår med bløde, præcise bevægelser. Takket være de ergonomisk udformede pedaler til kontrol af frem- og tilbagegående kørsel, kan man flytte maskinen og bruge betjeningshåndtagene på samme tid. Dertil kommer, at instrumentpanelet kan indstilles for at give nemt og hurtigt overblik over lamper og målere.

Komfort hele dagen

Førerruden har en gascylinder, hvilket gør det nemt at åbne ruden og holde den på plads. Alle ruder har tonet glas, ligesom der som standard er airkonditionering med fem ventiler, hvilket giver fremragende køling af førerhuset.

Med radio, kassettebåndafspiller og to højttalere som standardudstyr har føreren rige muligheder for at slappe af under arbejdet. Desuden er støjniveauet både i og uden om førerhuset stærkt reduceret. Det oplever føreren som mindre trættende og de personer der arbejder omkring maskinen opnår et mere sikkert arbejdsmiljø.



- Ergonomisk udformede transportpedaler.



- Indstilleligt instrumentpanel.



- Stort førerhus med rigelig benplads og god komfort.



- Airkonditionering som standard.
- Reduceret indvendigt og udvendigt støjniveau giver sikrere arbejdsplads.
- Stort rummeligt førerhus.



FÅ SKOVLEN UNDER OPGAVEN MED MODEL EC55B PRO.

Vanskelige opgaver kræver en maskine der kan få skovlen under problemerne - den ene gang efter den anden. Volvo EC55B Pro's bryde- og rivekraft er blandt de største i klassen. Og da maskinen er let at servicere, kan du være forsikret om, at den altid er klar til at tage fat.

Motoren

Model EC55B Pro har den gennemprøvede 16-ventilers Volvo motor med 37 kW, der byder på kraft, ydelse og lavt brændstofforbrug. Maskinen er konstrueret med gravning for øje og har en imponerende gravekraft.

Præcise, bløde bevægelser

Gravebevægelserne er meget hurtige, hvilket giver meget effektiv arbejdsgang. Den lange gravearm, der findes som ekstra udstyr, giver endnu større ydeevne. Hydrauliksystemet "Total Power Control" giver fuldstændig uafhængighed i bevægelserne, hvorved man opnår jævne, produktive arbejds gange.

Kraft hvor du behøver den

Volvo EC55B Pro har kraftigere dimensioneret løftecylinder og øget tryk i hydrauliksystemet, hvilket giver større løftekapacitet og øget produktivitet. Hydrauliksystemet er af højeste kvalitet, og det har gennemgået streng langtidstest, hvilket sikrer dig stor pålidelighed i det daglige arbejde. Det øgede hydrauliktryk giver større redskabskraft, hurtigere arbejdsgang og bedre total driftsøkonomi.

Alsidighed

Der er et dobbeltvirkende hydraulisk udtag, til f.eks. en hammer eller et sneglebor. Volvo's unikke redskabsfæste gør det nemt at skifte skovl eller redskab, uden at forlade førerhuset.

Let at servicere

Når motorhjelmen åbnes er der let adgang til alle servicepunkter. Det er også hurtigt og enkelt at kontrollere væskenniveauer samt at skifte olie.



- Kraftfuld 16-ventils Volvo motor, der overholder miljøkravene STEP2 /TIER 2.



- To-trins luftfiltreringssystem der gør forfilter unødvendigt og bidrager til længere levetid for motoren.



- Større løftecylinder for større løftekapacitet.



- Mekanisk eller hydraulisk redskabsfæste.
- Den effektive hydraulikpumpe bidrager til optimering af brændstofforbruget og forbedring af produktiviteten.
- Øget svingkraft og svinghastighed betyder bedre produktivitet.



SIKKERHED HAR ALTID HØJESTE PRIORITET.

Når det drejer sig om sikkerheden, går Volvo aldrig på kompromis. EC55B Pro har alt hvad der kræves for at tilgodese sikkerheden og føreren kan derfor koncentrere sig om at få arbejdet gjort. Desuden har maskinen en robust konstruktion og kan klare selv de strengeste driftsbetingelser.

En robust og stiv konstruktion

Undervognen er X-formet, hvilket giver bedre belastningsfordeling og gør maskinen mere robust. Undervognen er også meget lang, hvilket giver utrolig stor stabilitet, ydeevne og komfort.

Dozerbladcyklinderen og dens tilslutninger er godt beskyttet mod beskadigelse. Gummi-larvebåndene giver jævn kørsel, selv ved høj hastighed. Kontravægten er afrundet og følger sidernes facon.

Derved beskyttes motorhjelm.

Vi er stærke og stabile

EC55B Pro er en forbedret konventionel konstruktion til større gravearbejder. Den større og længere kontravægt giver øget balance og løftekapacitet. Kombinationen af øget hydrauliktryk og en tungere kontravægt øger svingkraften og giver bedre arbejdsangang på skråninger.

For at øge pålideligheden og sikre en god gensalgsværdi, har bommens indfæstning fået forøget styrke gennem en kraftig 80 mm pinbolt og en ekstra bøsning. Dette giver en ekstra overfladekontakt og bedre modstandskraft overfor slag og gravekræfter.

Gør arbejdet sikkert

Den brede dør og den justerbare konsol giver en sikker og let adgang til førerpladsen. Maskinen kan ikke starte med mindre både konsollen og sikkerhedsarmen er på plads, ligesom betjeningsorganerne er fastlåst. Dette er for at forhindre uforvarede maskinbevægelser. En sikkerhedsventil på dozerbladet holder bladet i den valgte stilling. Yderligere har instrumentpanelet et overvågningssystem, der stopper motoren i tilfælde af, at et større problem indtræffer.



- Alle betjeningsorganer fastlåses, når sikkerhedsarmen sænkes.



- Volvo har flyttet holdbarhed og pålidelighed til nye ekstreme grænser.



- Forstærket bomindfæstning forøger pålideligheden.
- Kontravægt der går rundt på siderne beskytter motorhjelmen.
- Fortrinligt udsyn rundt om hele maskinen.





EC55B PRO

VOLVO

SPECIFIKATIONER

Motor

Vandkølet 4-cylindret Volvo dieselmotor.

Model	D3.1A
Bruttoeffekt, (ISO 9249)	38,8 kW @ 2.100 omdr/min
Effekt, monteret (ISO 9249)	37,2 kW @ 2.100 omdr/min
Slagvolumen, total	3,054 liter
Maks. drejningsmoment	194-210 Nm @ 1.600 omdr/min ± 100 omdr/min
Boring x slaglængde	94 mm x 110 mm

Elektrisk system

Spænding	12 V
Batterikapacitet	12 V - 100 Ah x 1 EA
Generator effekt	12 V - 55 Ah
Startmotor effekt	12 V - 3,0 kW

Hydrauliksystem

"Total Power Control" hydrauliksystem med variabel oliemængde. Systemet giver fuld uafhængighed af alle bevægelser og kørsel.

Betjening	Servoassisteret hydraulik/joystick
------------------	------------------------------------

Dobbeltpumpe med variabel oliemængde til hydrauliksystem for udstyr (bom, gravearm og skovl) samt kørsel:

Maks. kapacitet	2 x 52,5 l/min
Maks. arbejdsdruk	22 Mpa (220 bar)

Tandhjulspumpe til servosystemet:

Maks. kapacitet	9,5 l/min
Maks. arbejdsdruk	35 bar

Dobbeltvirkende hydraulikudtag til redskaber:

Maks. kapacitet	52,5 l/min
Maks. arbejdsdruk	21 Mpa (210 bar)

Endedæmpning:

Bomcylinder	ved enden af stangforlængelse
Armcyliner	på begge sider
Bomsvingcylinder	på begge sider
Forskydningslås	

Redskabsforskydningen er udrustet med en balanceventil, der holder bommen i den valgte vinkel under alle arbejdsforhold.

Krøjesystem

Krøjebevægelsen udføres af en hydraulikmotor med radialstempel, der driver direkte (uden reduktionsgear) på en kuglesvingkrans der smøres ved centralsmøring.

Svinghastighed	9,4 omdr/min
Krøjebremning	automatisk flerpladebremse
Optagelse af hydraulikstød	dæmpeventil

Skovkræfter

Brydekraft	4000 daN
Rivekraft	2900 daN

Undervogn

Undervognen er bygget over en X-formet midterdel, der giver stor stivhed, og med skrå sidevanger der let bliver af med spildmateriale. Ruller og spændehjul er smurt permanent.

Over-/underruller pr. side	5/1
Larvebåndsbredde	380 mm
Båndstrammere	med fedtstempel
Dozerblad (bredde x højde)	1920 x 350 mm

Køresystem

Hvert larvebånd drives af en hydraulisk aksialstempelmotor med to gear og et planetreduktionsgear. Automatisk bremsning med en flerskivebremse.

Kørehastighed (lav/høj)	2,2 / 4,1 km/t
Maks. trækraft	4480 daN

Kontrollen til kørsel fremad bliver automatisk fastlåst, når føreren løfter den venstre konsol.

Service-kapaciteter

Brændstoftank	90 l
Hydrauliksystem, total	130 l
Hydrauliktank	90 l
Motorolie	10,1 l
Kølesystem	11 l

Vægt

Vægt og marktryk med (250 mm) gummilarvebånd:

	Driftsklar
Førerhusversion vægt	5500 kg

Støjniveau

EC55B Pro imødekommer kravene 2006 European Machine Directive Noise Level (2000/14/CE) på 97 dB(A) for denne maskinklasse.

Støjniveau udvendigt (LwA)	97 dB(A)
Støjniveau i førerhus (LpA)	78 dB(A)

Støjniveauerne imødekommer direktiv nr. 86/662 EEC og dets tillæg.

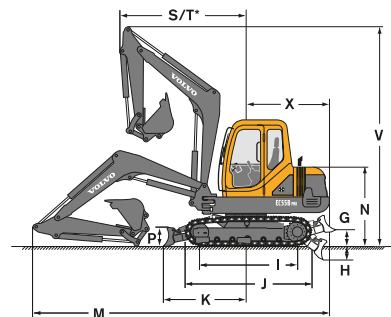
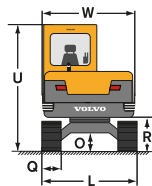
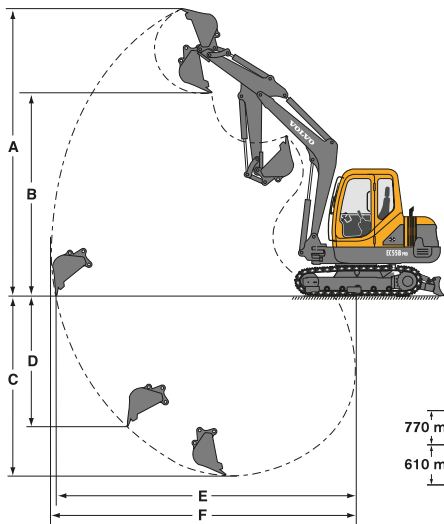

* Fremre svingradius med maks. bom sving.

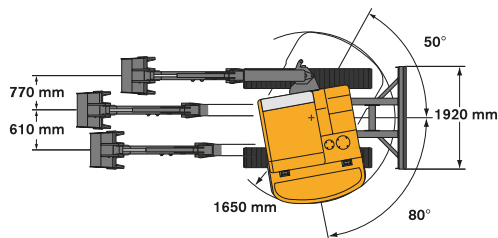

Skovle			
	Bredde	Vægt	Volumen
Grave-skovle	350 mm	85 kg	70 l
	450 mm	97 kg	98 l
	600 mm	118 kg	142 l
	750 mm	138 kg	187 l
	900 mm	163 kg	231 l
Planér-skovle	1500 mm	185 kg	265 l

Gravearm	A	B	C*	C	D	E	F
1540 mm	5770	4090	4000	3820	2620	5980	6110
1900 mm	6010	4320	4360	4180	2990	6320	6450

* Gravedybde med dozerblad nede.

G	H	I	J	K	L	M	N	O
350	450	1950	2500	1610	1920	5920	1600	380

P	Q	R	S	T	U	V	W	X
360	400	690	2360	2330	2560	4470	1840	1670

Disse kapacitetsangivelser gælder for en maskine uden skovl eller redskabsfæste og udstyret med gummilærerbånd.

Håndteringskapaciteten er 75% af tippelasten, eller 87% af den hydrauliske grænseværdi.

Forsigtig! I henhold til standarden EN 474-5, skal maskinen have en sikkerhedsventil på bommen og en overbelastningsindikator for materiale-håndteringsarbejde.

Vandret område	2 m	3 m	4 m	Maxi 5.5 m
	Z2	-	-	1340°
	Z1	3220°	2180°	1610°
	Z3	3060°	20590°	1420°
	Z2	-	-	730
	Z1	2530°	1310	1020
	Z3	2590°	1340	880

Vandret område	2 m	3 m	4 m	Maxi 5.8 m
	Z2	-	-	1150°
	Z1	1450°	2440°	1470°
	Z3	1910°	2220°	1560°
	Z2	-	-	1030
	Z1	1450°	1090	860
	Z3	1910°	1010°	870

* hydraulisk grænseværdi

Vægt i kg

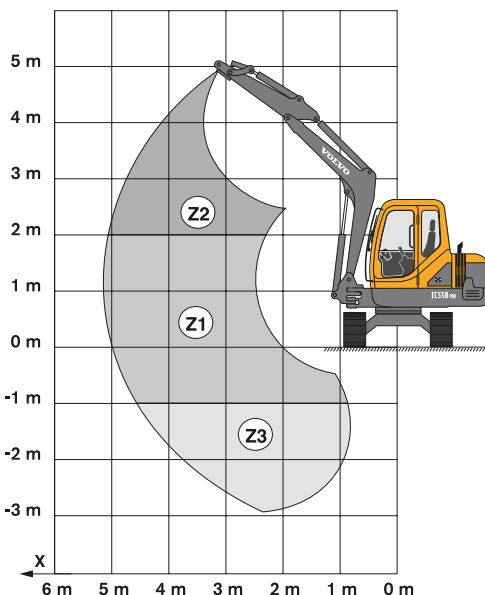

Løftkapacitet over forenden med bladet hvilende på jorden.



Løftkapacitet ved 360° drejning med bladet hævet.

STANDARDUDSTYR

Motor

Lavemissionsmotor der overholder miljøbestemmelserne EU STEP 2.
To-trins luftfilter med tilstopningsindikatorer.
Elektrisk varmeanordning.
Brændstoffilter og vandudskiller.
Elektrisk pumpe til brændstofpåfyldning (35 l/minut).
Pladebundkar.
Dobbeltvirkende lyddæmper.

Elektrisk system

Vedligeholdelsesfrit 12 V - 100 AH batteri.
Startmotor 12 V - 2,3 kW.
Halogen arbejdslygter.
(2 på rammen og 1 på bommen).
Horn.

Undervogn

(400) mm brede gummi-larvebånd.
Dozer-blad.
Centralsmøring af krøjekransen.

Hydrauliksystem

ISO servo-assisterede betjeningshåndtag.
Cylinder-dæmpere med forureningstætning.
"Total Power Control"-system.
Slangebrudsventil på bom.
Multi-filtreringssystem (30 µm).
Dobbeltvirkende hydraulisk udtag til redskaber på bommen.
Servoassisteret styring af hydraulisk bomsving med venstre betjeningsgreb.
Ekstra hydraulikventiludtag til hammer.
Styring af frem- og tilbagegående bevægelser med to håndtag forbundet til pedaler.

Førerhus

Varmesystem og aircondition.
Tonede ruder.
ROPS (Roll-Over Protective Structure).
TOPS (Tilt-Over Protective Structure).
Stofbetrukket, justerebart sæde med affjedring.
Skridsikkert gulv og håndtag til brug ved indstigning i førerhuset.
Sikkerhedssele.
Justerebar betjeningskonsol.
Hængslet forrude.
Udtagelig nedre forrude.
Skyderude i højre side.
Bakspejl i kabine.
Gummiophæng.
Radio/kassettebåndafspiller med to højttalere.
Fleksibel antenne.
Indvendig belysning.
Intervalvisker og vasker på forruden.
Askebæger.
Cigarettænder.

Instrumentering og overvågningssystem

Kontrol- og advarselslamper for følgende funktioner: Forvarmning, motorolietryk, vandtemperatur, batterispænding, tilstopning af luftfilter.
Intern og ekstern brændstofmåler.
Timetæller.

Håndtering og graveudstyr

(3030 mm) lang monoblok-bom.
(1540 mm) lang gravearm.
Centralsmøring af forskydnings- og gravearmscylindre.

Sikkerhed

Låsning af betjeningsfunktioner når venstre konsol er løftet, eller sikkerhedsarmen er nede, for at give adgang til førerhuset.
Holdeventil på dozerbladcylinder.
Trykkumulator i servosystemet muliggør sænkning af redskab til jorden, hvis motoren er stoppet.
Rudeknuserhammer (førerhus).

Officielle godkendelser

Maskinen opfylder kravene i EC direktiv nr. 89/392 og dets tillæg.
Lydisoleringen opfylder kravene i EC direktiv nr. 86/662 og dets tillæg.
Håndteringsudstyr opfylder kravene i EN standard 474-5 (ekstra udstyr).
ROPS opfylder kravene i ISO standard 3471/SAE J 1040.
TOPS opfylder kravene i ISO standard 12117.

EKSTRA Udstyr

Håndtering og graveudrustning

1900 mm, lang gravearm.
Slangebrudsventil styret af servosystemet på bomcylinderen og med overbelastningsindikator.
Slangebrudsventil på skovlarmcylinderen.
Redskabsfæste.
Hydraulisk redskabsfæste.
Heavy-duty gravearm.

Undervogn

Stål-larvebånd (380 mm bredde).

Belysning

Ekstra arbejdslygter for og bag.
Roterende blinklys.

Miljøbeskyttelse

Bionedbrydelig hydraulikolie.

Sikkerhed

Tyverisikring kodet med Digicode tastatur (2 programmerbare koder).
FOPS1/FOG forrudeskærm.

Diverse

Kundetilpasset lakering (RAL specifikationer).
Venstre og højre sidespejle.
Styringsskifteventil.



Volvo Construction Equipment er anderledes. Maskinerne er konstrueret, bygget og støttet på en anderledes måde. Den forskel stammer fra 170 års ingeniørarbejde og erfaring. Erfaringerne bygger først og fremmest på de mennesker der bruger maskinerne. Det drejer sig om at hjælpe dem til at arbejde sikrere, mere komfortabelt og mere produktivt. Miljøet ligger os også på sinde. Resultatet af denne tænkning er et voksende udvalg af maskiner og et globalt servive-netværk beregnet til at hjælpe maskinejerne. Folk rundt omkring i verden er stolte over at bruge Volvo-maskiner. Vi er stolte over det der gør Volvo anderledes – **More care. Built in.**



Alle produkter findes ikke på alle markeder. Vor policy om kontinuerlig produktudvikling gør, at vi forbeholder os retten til at ændre specifikationer og konstruktion uden varsel. Illustrationerne i denne brochure viser ikke nødvendigvis standard versionen af maskinen.

VOLVO

Construction Equipment

www.volvoce.com

Ref. No. 14 2 432 1170
Printed in Sweden
Volvo, Belley

Danish
2006.12
CEX